

Tauchpumpen

TA160...600

Laufblätter halboffen

TA160, 250, 400 TA600

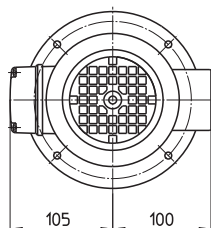
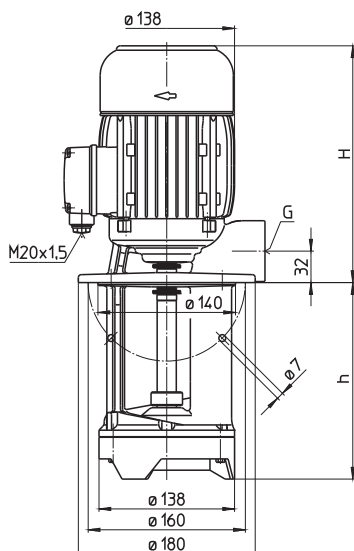

Type	Förderstrom bei Förderhöhe l/min / m	Aufmaß H mm	Tauchtiefe h mm	Rohranschluss G	Gewicht kg	Leistung kW	Spannung 3~ V	Frequenz Hz	Strom A	Drehzahl 1/min
TA160/200	220/2	223	200	G 1 ¼	12,5	0,5	220-240	50	2,42	2800
	270		270		13,5		380-420	50	1,40	2800
	350		350		14,5	460	60	1,40	3300	
	440		440		16,0					
	550		550		17,5					
TA250/200	280/2	223	200	G 1 ¼	12,5	0,63	220-240	50	2,6	2750
	270		270		13,5		380-420	50	1,5	2750
	350		350		14,5	460	60	1,5	3250	
	440		440		16,0					
	550		550		17,5					
TA400/200	380/2	264	200	G 1 ½	14,5	0,85	220-240	50	3,64	2850
	270		270		16,0		380-415	50	2,10	2850
	350		350		17,5	0,98	460	60	2	3450
	440		440		19,0					
	550		550		20,5					
TA600/210	500/2	291	210	G 1 ½	17,0	1,1	220-240	50	4,33	2850
	280		280		18,5		380-415	50	2,50	2850
	360		360		19,5	1,27	460	60	2,4	3440
	450		450		21,0					
	560		560		22,5					

Tauchpumpen

sind Kreiselpumpen einfacher Bauart, bei denen das Laufrad auf der verlängerten Motorwelle sitzt.

Sie werden direkt auf den Behälter montiert und tauchen mit dem Pumpenstutzen in das Kühlmittel ein. Die Abmessungen entsprechen dem Normblatt **EN 12157**.

Es ist darauf zu achten, dass der höchste Kühlmittelstand einige Zentimeter unter dem Befestigungsflansch bleibt.

Einsatzbereich

Fördermedien

Kühlemulsionen
Kühl- und Schneidöle

Kinematische Viskosität
...45 mm²/s (45 cSt)

Fördertemperatur
0...60° C
höhere Temperaturen auf Anfrage

Ausführung

Pumpenkörper	Grauguss
Deckel	POM
Laufrad	Grauguss (TA600) POM Messing (TA600)
Welle	Stahl
auf Wunsch	
Deckel	Grauguss (TA160...TA400) mit Anschlussgewinde
Saugdeckel	Messing (TA160...TA400)
Laufrad	Stahlguss (TA160...TA600)

Schalldruck

TA160...TA250 60 dBA
TA400...TA600 62 dBA

